

swissvoice

AVENA 247/257

Bezprzewodowy telefon analogowy DECT

Instrukcja Obsługi

Ważna informacja:

W tej instrukcji zawarte są informacje dotyczące bezpieczeństwa. Przed uruchomieniem telefonu należy bardzo uważnie przeczytać instrukcję obsługi i przechowywać ją w bezpiecznym miejscu.



Uwagi o bezpieczeństwie

Telefon bezprzewodowy DECT służy do przekazu dźwięku dzięki wykorzystaniu analogowej sieci telefonicznej. Każdy inny rodzaj użycia aparatu jest niedozwolony, a tym samym niezgodny z jego przeznaczeniem. Instrukcja obsługi telefonu z niniejszymi uwagami na temat bezpieczeństwa użytkowania i obsługi oraz sam aparat stanowią całość. W razie sprzedaży aparatu należy koniecznie przekazać ją kolejnemu użytkownikowi.

Prosimy o zapoznanie się z rozdziałem „Uruchomienie i przygotowanie telefonu do użytkowania”



Prosimy zwrócić uwagę, że połączenia przychodzące jak i dźwięki alarmowe są emitowane przez głośniczek słuchawki. Słuchawkę należy, więc trzymać w pobliżu ucha tylko podczas prowadzonej rozmowy telefonicznej. W innym przypadku narażamy słuch na uszkodzenie.

Uwaga!

Proszę korzystać tylko z baterii typu nikiel-wodorek metalu (NiMH AAA 750mAh). Użycie baterii innego typu może być niebezpieczne i powodować złe funkcjonowanie aparatu lub prowadzić do jego uszkodzenia. W takim przypadku Firma Swissvoice nie ponosi żadnej odpowiedzialności.

Prosimy pamiętać:

- ⊘ Baterii nie wolno moczyć ani wrzucać do ognia.
- ⊘ Baterie mogą się nagrzewać w czasie ładowania i jest to normalny i nieszkodliwy objaw.
- ⊘ Aby uniknąć zniszczenia baterii nie należy używać ładowarek innych producentów.
- ⊘ Osoby noszące aparaty słuchowe powinny pamiętać, że sygnały radiowe mogą oddziaływać na te urządzenia i wytwarzać zakłócenia
- ⊘ Nie korzystaj z telefonu w miejscach potencjalnie zagrożonych pożarem, eksplozją (np. lakiernie, stacje benzynowe)
- ⊘ Nie narażaj aparatu na zawilgocenie (nie zostawiaj urządzenia na basenie, wannie, pod prysznicem)
- ⊘ Sygnały radiowe telefonu mogą mieć wpływ na funkcjonowanie znajdujących się w pobliżu urządzeń medycznych
- ⊘ Telefon nie będzie działał przy rozładowanych bateriach bądź ich braku oraz braku napięcia w sieci zasilającej
- ⊘ Słuchawki nie wolno ładować bez baterii i pokrywy osłaniającej baterię
- ⊘ Nie dotykaj lśniących styków!
- ⊘ Do zasilania bazy i ładowania akumulatorów używaj tylko załączonego zasilacza.

Utylizacja

Baterie, stację bazową i ładowarkę utylizować w sposób niezagrażający środowisku naturalnemu.

Spis treści

Aparat Avena 247/257 jest przeznaczony do współpracy z analogową siecią telefoniczną. Aparat telefoniczny Avena 257 posiada dodatkowo zintegrowaną automatyczną sekretarkę.

Uwaga!

W tej instrukcji znajduje się pełen opis funkcji, w które wyposażona jest Avena 247/257.

Funkcje opisane w niniejszej instrukcji obsługi mogą różnić się lub być ograniczone w zależności od operatora Twojej sieci.

Uruchomienie i przygotowanie telefonu do użytkowania	8
Zawartość opakowania	8
Miejsce instalacji	9
Urządzenie zwiększające zasięg (repeater)	9
Ustawienie bazy telefonu / ładowarki	10
Zabezpieczenie rozmów telefonicznych	10
Podłączanie przewodów	11
Przygotowanie słuchawki / słuchawek	12
Wkładanie akumulatorów	12
Ładowanie akumulatorów	13
Pomoc w instalacji	14
Zapoznanie się z telefonem	15
Przyciski słuchawki	15
Symbole wyświetlacza	17
Opisy menu	18
Poruszanie się po menu	18
Powrót do poprzedniego menu	18
Wyjście z menu	18
Baza z automatyczną sekretarką (Avena 257)	19
Baza (Avena 247)	20

Spis treści

Korzystanie z telefonu	21
Wykonywanie połączeń zewnętrznych	21
Rozpoczęcie połączenia	21
Zakończenie połączenia	21
Odbieranie połączeń	21
Przesyłanie informacji DTMF / keypad	21
System głośnomówiący (Handsfree)	22
Ustawianie głośności słuchawki / głośnika	22
Wyłączanie mikrofonu	22
Ponowne wybieranie numerów (Redial)	23
Ponowne wybieranie numeru z listy	23
Kopiowanie numerów z listy	23
Kasowanie numerów z listy	23
Wysyłanie wiadomości tekstowych SMS do numerów z listy*	24
Wywoływanie słuchawek	24
Blokada klawiatury	24
Połączenia wewnętrzne	25
Przełączanie	25
Przełączanie rozmów wewnętrznych	25
Przełączanie rozmów zewnętrznych	26

* funkcja SMS zależna od operatora.

Dowiedz się od swojego operatora, czy ta usługa jest dostępna.

Spis treści

Przełączanie się pomiędzy dwoma rozmówcami	26
Przekazywanie rozmów	27
Przekazywanie aktywnego połączenia	27
Konferencja trójstronna	28
Książka telefoniczna	29
Wprowadzanie nowego wpisu	29
Uwagi dotyczące wpisywania numerów	29
Edytowanie wpisów	30
Kasowanie wpisów	30
Wybieranie numerów z książki telefonicznej	30
Wysyłanie wiadomości SMS na numery zapisane w książce telefonicznej*	30
Kopiowanie wpisów książki telefonicznej	31
Kopiowanie wpisu / wpisów na inną słuchawkę	31
Czytnik kart SIM	32
Kopiowanie wpisów na kartę SIM i z karty SIM	32
Lista połączeń	33
Przeglądanie / wybieranie numerów z listy połączeń	33
Wysyłanie wiadomości tekstowych SMS na numery z listy połączeń*	33
Zapisywanie numerów z listy połączeń w książce telefonicznej	34
Usuwanie pojedynczych wpisów / całej listy połączeń	34

* funkcja SMS zależna od operatora.

Dowiedz się od swojego operatora, czy ta usługa jest dostępna.

Spis treści

Dźwięki	35
Dzwonek słuchawki / bazy	35
Sygnały	35
Dźwięk klawiszy	35
Sygnał zasięgu	35
Sygnał ładowania	35
Sygnał wyczerpania akumulatorów	36
Dźwięk potwierdzenia	36
Funkcje „Dla dzieci”	37
Połączenia bezpośrednie	37
Monitorowanie pokoju dziecka	37
Opłaty	38
Opłata za ostatnie połączenie (Ostatnia rozmowa)	38
Opłaty za wszystkie połączenia (Podsumowanie)	38
Ustawienia	38
Wyświetlanie	38
Przelicznik	38
Waluta	38
Kalendarz / Zegar	39
Ustawienia alarmu	39
Spotkania	39
Ustawienia daty / czasu	39
Funkcje sieciowe	40
Przekierowanie połączeń	40
Bezwarunkowe	40
Bez odbioru	40
Gdy zajęte	41
Połączenie anonimowe	41
Poczta głosowa	42
Ustawienie innego operatora	42

Spis treści

Wiadomości tekstowe SMS	43
Krótkie wiadomości tekstowe SMS	43
Pisanie wiadomości SMS	43
Skrzynka odbiorcza	44
Szkice	44
Skrzynka nadawcza	44
Szablony wiadomości	45
Ustawienia SMS	45
Centrum wiadomości SMS	45
Centrum wiadomości wychodzących SMS	45
Skrzynki wiadomości SMS	45
Powiadomienie o nowej wiadomości SMS	46
Automatyczna sekretarka (tylko Avena 257)	47
Obsługa automatycznej sekretarki za pomocą słuchawki	47
Włączanie / wyłączanie	47
Zapowiedzi	47
Nagranie / odtwarzanie zapowiedzi	48
Wybór zapowiedzi	48
Przywrócenie oryginalnej zapowiedzi	48
Wiadomość końcowa	48
Nagranie informacji dla innych użytkowników telefonu	48
Odtwarzanie pozostawionych wiadomości	49
Kasowanie pozostawionych wiadomości	49
Podstuch wiadomości za pomocą słuchawki	49
Nagrywanie rozmów	49
Pozostały czas na wiadomości głosowe	50
Numery VIP	50
Informacja SMS o pozostawieniu nowej wiadomości głosowej*	50
Obsługa automatycznej sekretarki za pomocą przycisków na stacji bazowej	50
Włączanie / Wyłączanie	50
Odtwarzanie, powtarzanie, kasowanie i omijanie pozostawionych wiadomości	50
Kasowanie wszystkich odsłuchanych wiadomości	50

Spis treści

Podsluch wiadomości za pomocą stacji bazowej	51
Ustawienia automatycznej sekretarki	51
Wybór zapowiedzi	51
Opóźnienie włączenia automatycznej sekretarki i tryb oszczędzania czasu nagrania	51
Limit czasu nagrania	51
Język	51
Zdalna obsługa automatycznej sekretarki	52
Numer PIN zdalnego dostępu	52
Zdalna aktywacja automatycznej sekretarki	52
Alarm błędnego numeru PIN	52
Obsługa automatycznej sekretarki za pomocą innego aparatu telefonicznego	53
Ustawienia słuchawki	54
Język	54
Nazwa słuchawki	54
Wyświetlacz	54
Ustawienia wyświetlacza	54
Czcionka	54
Kontrast	54
Podświetlenie	54
Informacje dodatkowe	55
Tryb wybierania – Automatyczny DTMF	55
Automatyczny odbiór	55

* funkcja zależna od operatora.

Dowiedz się od swojego operatora, czy ta usługa jest dostępna.

Spis treści

PIN systemu	55
PBX	56
Zasięg	56
Repeater	56
Tryb ECO (wyłączona antena)	56
Dodatkowe słuchawki	57
Logowanie dodatkowych słuchawek	57
Wylogowanie słuchawki	57
Wybór stacji bazowej	57
PBX	58
Współpraca z centralką PBX	58
Kod dostępu do linii miejskiej	58
Wpisanie kodu dostępu	58
Włączenie / wyłączenie kodu dostępu w połączeniach przychodzących	58
Przywrócenie ustawień fabrycznych	59
Informacje dodatkowe	60
Certyfikat CE	60
Karta Gwarancyjna i warunki gwarancji	61

Uruchomienie i przygotowanie telefonu do użytkowania

Zawartość opakowania

Avena 247 / 257

- ◇ 1 baza
- ◇ 1 kabel przyłączeniowy
- ◇ 1 zasilacz
- ◇ 1 słuchawka
- ◇ 2 akumulatory
- ◇ 1 instrukcja obsługi
- ◇ 1 zamontowany na stałe klips umożliwiający przypięcie słuchawki do paska

Dodatkowe pozycje dla wersji „DUO”

- ◇ 1 dodatkowa słuchawka Avena 247 / 257
- ◇ 2 dodatkowe akumulatory
- ◇ 1 ładowarka (do drugiej słuchawki) z zasilaczem

Dodatkowe dołączone wyposażenie

- ◇ zestaw słuchawkowy

Uruchomienie i przygotowanie telefonu do użytkowania

Miejsce instalacji

W celu uzyskania najlepszego zasięgu zaleca się instalację telefonu w centralnym miejscu strefy zamierzonego użytkowania. Nie ustawiać urządzenia we wnękach, niewielkich pomieszczeniach i za drzwiami pokrytymi blachą.

Efektywny zasięg działania urządzenia wynosi maksymalnie 250m pomiędzy przenośną słuchawką a stacją bazową (na otwartej przestrzeni) i około 40m wewnątrz pomieszczeń. W zależności od parametrów budowlanych pomieszczeń zasięg ten może zmaleć. Zasięg w pomieszczeniach, budynkach jest zwykle mniejszy niż na otwartej przestrzeni. Ze względu na transmisję cyfrową mogą pojawić się tzw. strefy cisy, czyli obszary, gdzie jakość transmisji ulega pogorszeniu przez krótkotrwałe, powtarzające się przerwy w trakcie rozmowy. Najprościej wyeliminować tego typu zakłócenia poprzez przesunięcie się o kilka kroków użytkownika wraz z telefonem i opuszczenie wąskiej strefy milczenia. Jeżeli podczas rozmowy użytkownik przekroczy strefę zasięgu, połączenie zostanie przerwane w ciągu 10 sekund, o ile nie znajdzie się on ponownie w zasięgu.

Ponieważ telefon może zakłócać pracę sprzętu elektronicznego zaleca się zamontowanie stacji bazowej (ew. słuchawki) w możliwie jak największej odległości (min. 1m) od innych urządzeń.

Urządzenie zwiększające zasięg (repeater)

Możliwe jest zastosowanie urządzenia (repeater), które zwiększy zasięg działania telefonu Avena 247/257. Urządzenie to musi zostać zalogowane i aktywowane na stacji bazowej (Domyślnie w telefonie Avena 247/257 opcja ta jest wyłączona).

Uruchomienie i przygotowanie telefonu do użytkowania

Ustawienie bazy telefonu / ładowarki

- ⇒ *Stacja bazowa / ładowarka nie mogą być poddawane bezpośredniemu działaniu światła słonecznego.*
Stacja bazowa / ładowarka muszą być chronione przed wilgocią. Nie umieszczaj urządzeń w pomieszczeniach, w których może skraplać się para wodna, o agresywnej (korozyjnej) atmosferze lub bardzo zakurzonych. Skraplanie zwykle występuje w piwnicach, garażach, ogrodach zimowych, łazienkach.
- ⇒ *Temperatura pomieszczenia musi zawierać się w przedziale od +5°C do +40°C.*

Ustaw stację bazową (oraz wszystkie dodatkowe ładowarki) w czystym, dobrze wentylowanym miejscu. Wybrane miejsce powinno zapewniać urządzeniu stabilność i nie być narażone na wibracje. Aby zapobiec sprzężeniu zwrotnemu, nie umieszczaj stacji bazowej / ładowarek w pobliżu innych urządzeń elektronicznych, takich jak sprzęt hi-fi, urządzenia biurowe, kuchenki mikrofalowe. Unikaj miejsc w pobliżu źródeł ciepła i elementów zakłócających zasięg telefonu, takich jak metalowe drzwi, grube ściany czy szafy.

Gniazdko elektryczne, do którego podłączane są urządzenia musi być łatwo dostępne, gdyż ani baza, ani ładowarka nie posiadają wyłączników elektrycznych

Zabezpieczenie rozmów telefonicznych

Słuchawka i baza komunikują się ze sobą za pomocą transmisji radiowej. Baza umożliwia bezprzewodową łączność pomiędzy linią telefoniczną a słuchawką. Aby zabezpieczyć się przed podsłuchem i połączeniami na Twój koszt słuchawka i baza wymieniają ze sobą bezustannie kody identyfikacyjne. Jeśli kody te nie będą do siebie pasowały komunikacja z obcą słuchawką nie będzie możliwa.

Uruchomienie i przygotowanie telefonu do użytkowania

Podłączanie przewodów

Przed rozpoczęciem korzystania z telefonu należy najpierw podłączyć zasilacz do gniazdka 230V, a następnie podłączyć przewód telefoniczny.

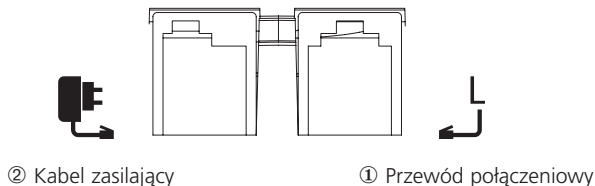

Uwaga! Należy stosować tylko zasilacz dostarczony z tym aparatem lub ładowarką. Stosowanie innych zasilaczy może być niebezpieczne.

① Telefoniczny przewód przyłączeniowy

Telefoniczny przewód przyłączeniowy posiada dwie wtyczki. Jedną z nich należy włożyć do gniazdka oznaczonego symbolem telefonu na Twojej bazie, a następnie umocować kabel w specjalnym rowku. Drugą, końcówkę należy włożyć do gniazdka Twojej linii telefonicznej.

② Zasilacz

W pierwszej kolejności należy włożyć wtyczkę kabla zasilającego do gniazdka oznaczonego symbolem zasilacza na podstawie bazy lub ładowarki, a kabel umieścić w specjalnym rowku. Następnie należy włożyć zasilacz do gniazdka 230V.

Uwaga! Twój telefon nie będzie działał, jeśli zasilacz nie jest włożony do gniazdka lub kiedy jest przerwa w dostawie prądu.

Uruchomienie i przygotowanie telefonu do użytkowania

Przygotowanie słuchawki / słuchawek

Twoja słuchawka będzie gotowa do działania (wykonywania i odbierania połączeń) dopiero wtedy, gdy akumulatory zostaną po raz pierwszy całkowicie naładowane.

Wkładanie akumulatorów

W dolnej części słuchawki znajduje się komora mieszcząca dwa akumulatory typu AAA (mikroogniwa).

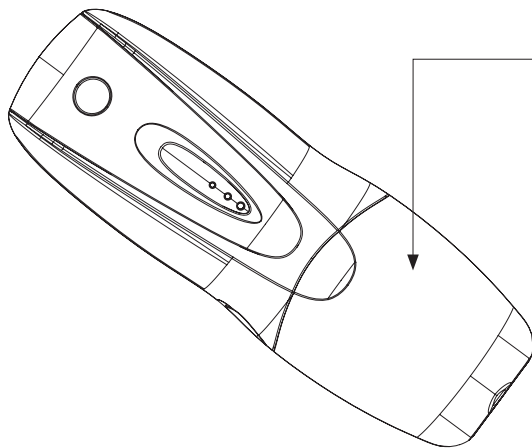

Zdejmowanie pokrywy komory akumulatorów

Przesuń pokrywę komory akumulatorów do dołu słuchawki (ok. 3 mm) i podnieś do góry.

Wkładanie dwóch akumulatorów (uwaga na biegunowość akumulatorów!):

Włóż akumulatory do komory akumulatorów. Upewnij się, że biegunowość (+,-) jest poprawna. Płaski koniec akumulatora (-) musi mieć kontakt ze sprężyną. Słuchawka nie będzie działała, jeśli akumulatory są włożone nieprawidłowo. Może to również spowodować jej uszkodzenie. Następnie należy ponownie założyć pokrywę komory akumulatorów, przykładając ją wysuniętą o około 3 mm i przesuując do góry słuchawki aż pokrywa zatrzasknie się na swoim miejscu.

Uruchomienie i przygotowanie telefonu do użytkowania

Ładowanie akumulatorów

Gdy telefon uruchamiany jest po raz pierwszy akumulatory nie są naładowane.

Po umieszczeniu akumulatorów w słuchawce należy je naładować poprzez położenie słuchawki na bazę lub ładowarkę. Symbol migającej baterii na wyświetlaczu słuchawki pokazuje status naładowania akumulatorów. Ładowanie akumulatorów zajmuje około 13 godzin.

Uwaga!

- Nie stawiaj słuchawki na bazie / ładowarce bez włożonych akumulatorów.
- Nie używaj ładowarek innych typów, gdyż mogą one uszkodzić akumulatory.

Symbole na wyświetlaczu słuchawki podane niżej określają stan naładowania akumulatorów:



Stan naładowania „rozładowane”



Stan naładowania „1/2”



Stan naładowania „naładowane”

Jeśli nowe akumulatory włożymy do ładowania po raz pierwszy to wyświetlacz na słuchawce zacznie pokazywać stan ich naładowania dopiero po pełnym cyklu ładowania.

Twój telefon jest teraz gotowy do użytku.

Bardzo ważne:



Przy pierwszym włożeniu akumulatorów do ładowania wyświetlacz słuchawki pokaże ich prawidłowy stan dopiero po pełnym cyklu ładowania.

Należy stosować tylko akumulatory NiMH. Nigdy nie używaj nie zdolnych do ładowania baterii jednorazowych.

Uruchomienie i przygotowanie telefonu do użytkowania

Uwaga! Słuchawkę można stawiać zamiennie na bazie lub ładowarce po każdym jej podniesieniu. Ładowanie jest sterowane elektronicznie tak, aby zapewnić optymalne ładowanie akumulatorów, odpowiednio do aktualnego ich stanu naładowania. Należy unikać wyjmowania akumulatorów ze słuchawki, gdyż narusza to optymalny cykl ich ładowania.

Telefon Avena 247/257 wyposażony jest w mechanizm zmniejszający emisję fal radiowych. Gdy rozmowa nie jest prowadzona żadne fale radiowe nie są emitowane. Funkcja ta jest domyślnie wyłączona.

Gdy akumulatory zostaną w pełni naładowane można prowadzić ciągłą rozmowę przez 17 godzin. Maksymalny czas oczekiwania to 170 godzin.

Kiedy stan naładowania akumulatorów zbliża się do dolnej granicy, wtedy symbol baterii () miga na wyświetlaczu oraz emitowany jest sygnał ostrzegawczy. Można wtedy rozmawiać jeszcze tylko przez 10 minut.

Pomoc w instalacji

Po pierwszym uruchomieniu słuchawki na wyświetlaczu pojawią się instrukcje, które krok po kroku pomogą wprowadzić podstawowe ustawienia.

Po włączeniu słuchawki należy wybrać odpowiedni język, ustawić czas i datę zgodnie z instrukcjami pojawiającymi się na wyświetlaczu.

Uwaga! Informacje pomocnicze pojawią się ponownie tylko po przywróceniu ustawień fabrycznych słuchawki.

Zapoznanie się z telefonem

Przyciski słuchawki

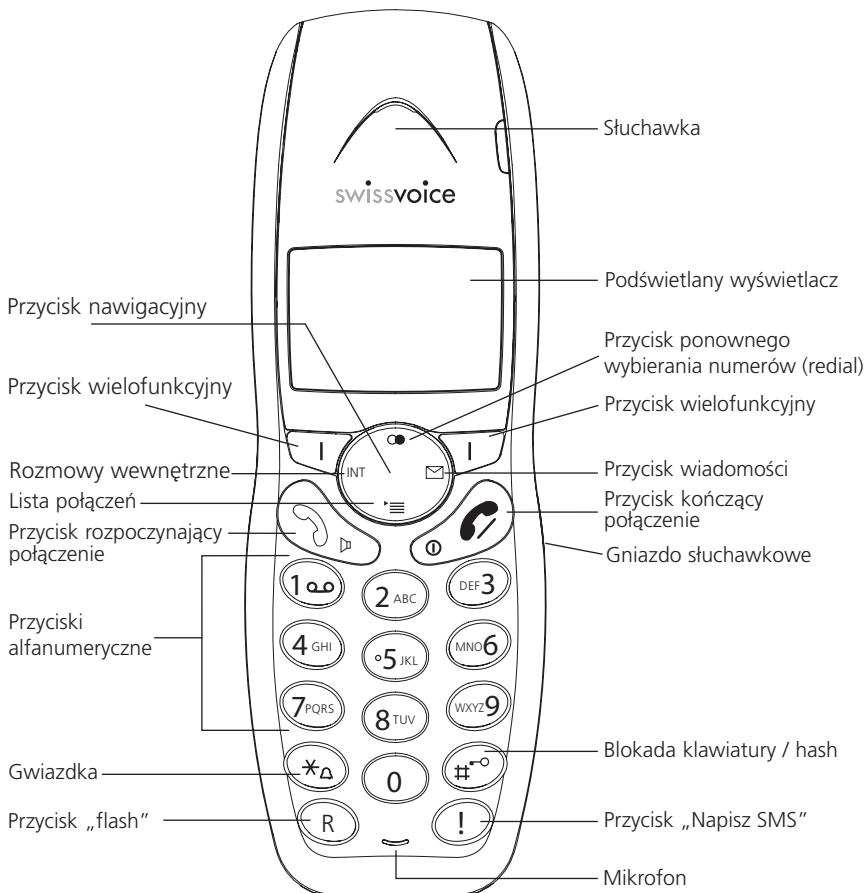

Zapoznanie się z telefonem



Przyciski wielofunkcyjne Przycisk prawy: wybór opcji menu, potwierdzanie ustawień. Przycisk lewy: powrót do poprzedniego menu.

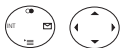

Przycisk nawigacyjny Bezpośredni dostęp do wybranych opcji (opis poniżej), a po wejściu do menu lub książki telefonicznej przewijanie góra / dół, prawo / lewo.



Przycisk ponownego wybierania numerów (Redial) Otwiera listę ostatnio wybieranych numerów.



Przycisk wiadomości Dostęp do nowych nieodebranych połączeń, wiadomości SMS lub wiadomości pozostawionych na automatycznej sekretarce.



Lista połączeń Otwiera listę połączeń*.



Rozmowy wewnętrzne Prowadzenie rozmów wewnętrznych (pomiedzy dwoma zalogowanymi słuchawkami).



Przycisk rozpoczynający połączenie Rozpoczyna połączenie, przyjmuje nadchodzące połączenie, przełącza na system głośnomówiący.



Przycisk kończący połączenie Kończenie połączenia, powrót do menu głównego. Po wciśnięciu i przytrzymaniu wyłącza słuchawkę.



Klawiatura alfanumeryczna Wybieranie numerów, pisanie. Po wciśnięciu i przytrzymaniu „0” podczas wpisywania numeru wstawiona zostaje pauza.



Dostęp do sieciowej skrzynki głosowej Po wciśnięciu i przytrzymaniu uzyskujemy bezpośredni dostęp do oferowanej przez operatora automatycznej sekretarki.



Dzwonienie anonimowe Po wciśnięciu i przytrzymaniu nasz numer nie będzie wyświetlany u osoby do której wykonujemy połączenie.



Gwiazdka Wprowadza gwiazdkę. Dłuższe przytrzymanie powoduje wyłączenie/ włączenie dzwonka słuchawki.



Blokada klawiatury Zabezpiecza przed przypadkowym wciśnięciem przycisków klawiatury.



Przycisk „flash” Przełączanie rozmów.



Przycisk „Napisać SMS” Szybkie wejście w okno pisania wiadomości SMS.

* funkcja zależna od operatora.

Dowiedz się od swojego operatora, czy ta usługa jest dostępna.

Zapoznanie się z telefonem

Symbole wyświetlacza

Na wyświetlaczu słuchawki pojawiają się następujące symbole.



Symbol zasięgu

Pokazuje, czy słuchawka znajduje się w zasięgu bazy. Symbol ten miga, gdy słuchawka jest poza zasięgiem bazy.



Symbol alarmu

Oznacza, że alarm został ustawiony.



Funkcja głośnomówiący

Oznacza, że system głośnomówiący jest włączony.



Połączenie jest aktywne

Oznacza, że połączenie jest nawiązane.



Dzwonek jest wyłączony

Oznacza, że podczas połączeń przychodzących słuchawka nie będzie dzwoniła.



Klawiatura jest zablokowana

Oznacza, że klawiatura jest zabezpieczona przed przypadkowym jej wciśnięciem.



Akumulatory są naładowana

Oznacza, że proces ładowania został zakończony i akumulatory są w pełni naładowane.



Akumulatory są rozładowane

Oznacza, że akumulatory są prawie całkowicie rozładowane.



Nieodebrane połączenie

Symbole ten jest wyświetlanym, gdy połączenie lub połączenia nie zostały odebrane.



Nowa wiadomość SMS

Oznacza, że otrzymałeś wiadomość tekstową SMS.



Nowa wiadomość głosowa

Oznacza, że otrzymałeś nową wiadomość nagraną na automatyczną sekretarkę.

* funkcja zależna od operatora.



Dowiedz się od swojego operatora, czy ta usługa jest dostępna.

Zapoznanie się z telefonem

Opisy menu

Poruszanie się po menu

Twoja słuchawka Avena 247/257 posiada prosty w użyciu system menu. W większości przypadków każde menu prowadzi do listy opcji. Aby wybrać menu główne, podmenu i opcje należy nacisnąć przycisk pod pokazującym się na wyświetlaczu tekstem.

Kiedy słuchawka jest włączona i znajduje się w stanie oczekiwania naciśnij MENU aby otworzyć menu główne. Następnie za pomocą przycisku nawigacyjnego  nastaw na to menu, którego potrzebujesz i naciśnij OK. aby otworzyć listę opcji. Dalej nastaw na opcję, którą potrzebujesz ponownie używając  i potwierdź swój wybór wciskając OK.

Powrót do poprzedniego menu

Możesz powrócić do poprzedniego menu wciskając **WSTECZ**.

Wyjście z menu

Aby opuścić menu wciskaj WSTECZ aż do opuszczenia menu.

Możesz od razu powrócić do stanu oczekiwania wciskając .

Zapoznanie się z telefonem

Baza z automatyczną sekretarką (Avena 257)

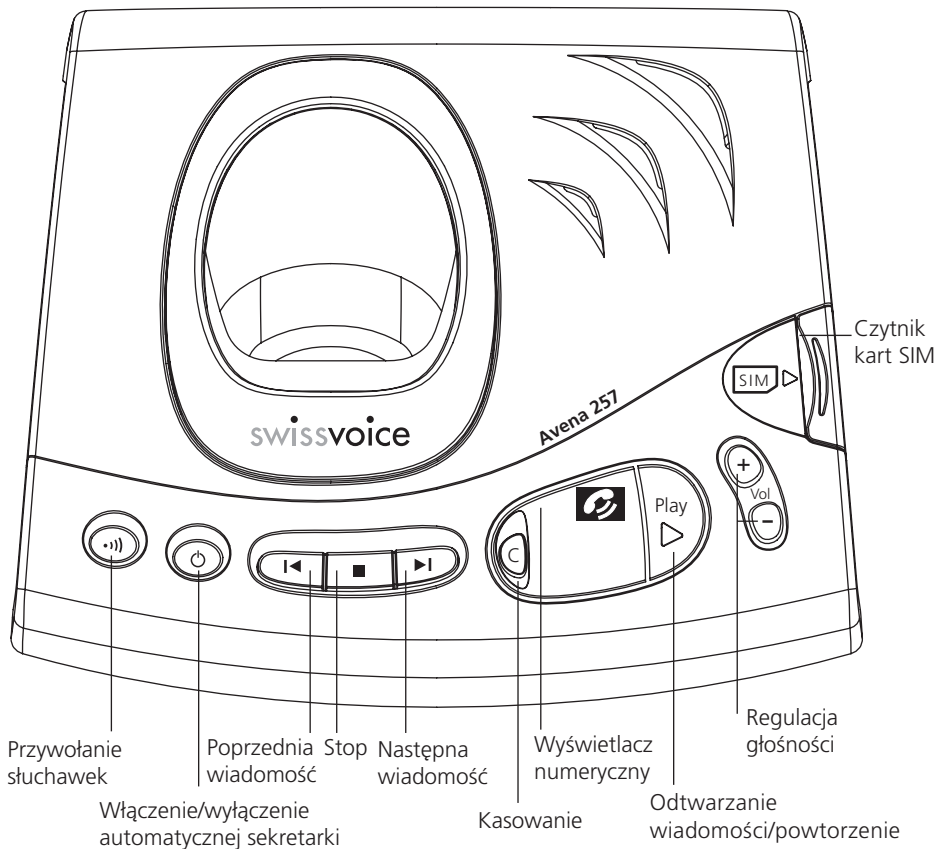

Zapoznanie się z telefonem

Baza (Avena 247)

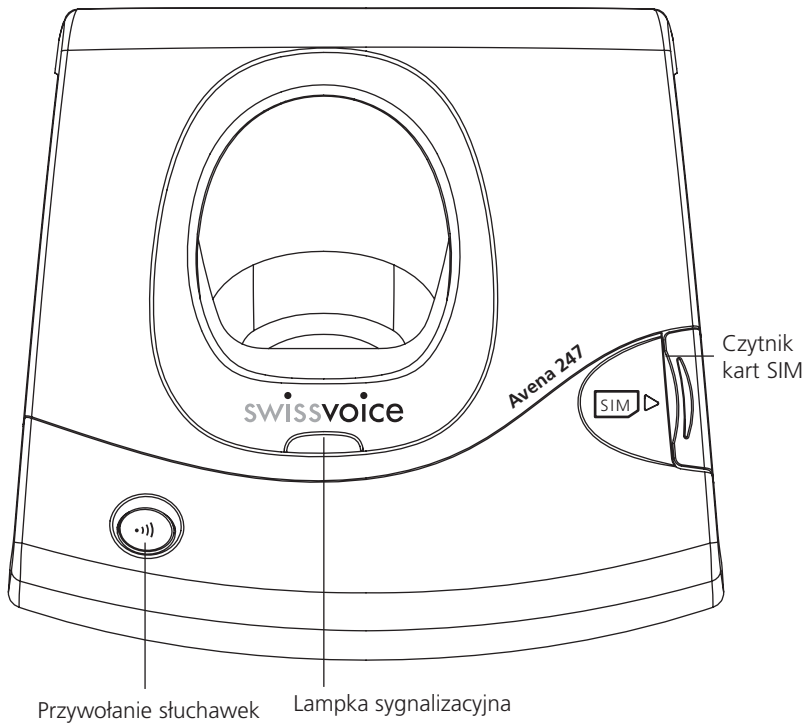

Korzystanie z telefonu

Wykonywanie połączeń zewnętrznych

Naciśnij , a gdy usłyszysz sygnał wybierz numer.

Rozpoczęcie połączenia

Najpierw wpisz numer. Jeśli pomylisz się we wpisywaniu możesz skasować pojedyncze cyfry wciskając CZYSC.

Naciśnij , aby wybrać wpisany numer.

Zakończenie połączenia

Naciśnij , lub odstaw słuchawkę na bazę lub ładowarkę.

Odbieranie połączeń

Gdy telefon dzwoni na wyświetlaczu słuchawki może pojawić się numer osoby dzwoniącej lub jego nazwa, (jeśli osoba ta jest wpisana do książki telefonicznej). Numer lub nazwa będą wyświetlane, gdy operator świadczy usługę prezentacji numeru (CLIP).

Naciśnij , aby odebrać połączenie.

Przesyłanie informacji DTMF/keypad

Włączając czasowo wybieranie DTMF, poprzez naciśnięcie podczas rozmowy przycisku pod OPCJE, TONOWE, możesz przesłać kody tonowe (funkcyjne), np. do obsługi poczty głosowej.

Uwaga! Jeżeli włączona została funkcja „Automat. DTMF” w **USTAWIENIA TELEFONOWANIE**, powyższe przełączanie nie jest konieczne. Po zakończeniu połączenia wybieranie DTMF zostanie automatycznie wyłączone.

* funkcja zależna od operatora.





Dowiedz się od swojego operatora, czy ta usługa jest dostępna.

Korzystanie z telefonu

System głośnomówiący (handsfree)

Możesz używać tej funkcji, aby prowadzić rozmowę bez użycia rąk. Wtedy też osoby znajdujące się w danym pomieszczeniu mogą uczestniczyć w rozmowie.

Aktywacja funkcji głośnomówiącej przed rozpoczęciem rozmowy.

1. Naciśnij . Na wyświetlaczu pojawi się symbol . Ponownie naciśnij . Tym razem na wyświetlaczu pojawi się  a sygnał ze słuchawki będzie emitowany przez głośnik.

2. Naciśnij  aby wyłączyć funkcję głośnomówiącą.

Aktywacja funkcji głośnomówiącej podczas rozmowy:

Naciśnij . Aby wyłączyć funkcję głośnomówiącą ponownie naciśnij .

Ustawianie głośności słuchawki / głośnika

Możesz regulować głośność słuchawki i głośnika. Do wyboru jest 5 poziomów.

Podczas połączenia naciśnij  aby dopasować poziom głośności.

Kiedy zakończysz połączenie wybrany poziom głośności zostanie zachowany.

Uwaga! Głośność słuchawki i głośnika są od siebie niezależne, ale instrukcja ich nastawiania jest taka sama w obu przypadkach.

Wyłączanie mikrofonu

Podczas prowadzenia rozmowy telefonicznej możesz mówić do kogoś obok, a Twój rozmówca na telefonie tego nie usłyszy.

1. W trakcie rozmowy telefonicznej naciśnij **WYCISZ**. Na wyświetlaczu pokaże się komunikat **MIKROFON WYLACZONY**. W tym momencie Twój rozmówca telefoniczny Cię nie słyszy.

2. Aby włączyć mikrofon naciśnij **WLACZ**.

Korzystanie z telefonu

Ponownie wybieranie numerów (Redial)

Aparat telefoniczny Avena 247/257 umożliwia wybieranie do 15 ostatnio wybranych numerów.

Jeżeli w Twojej książce telefonicznej numer jest zapisany razem z nazwą to zamiast numeru telefonu na wyświetlaczu będzie wyświetlona nazwa.

Ponowne wybieranie numeru z listy

Naciśnij **☉**, aby otworzyć listę ostatnio wybieranych numerów. Użyj **▲**, aby odnaleźć interesujący Cię numer / nazwę i naciśnij **☉** w celu wykonania połączenia.

Uwaga! Jeśli lista jest pusta na wyświetlaczu pojawi się informujący o tym komunikat.

Kopiowanie numerów z listy

Możesz kopiować numery z listy ponownego wybierania do książki telefonicznej.

Naciśnij **☉**, aby otworzyć listę ponownego wybierania. Użyj **▲** w celu odnalezienia interesującego Cię numeru / nazwy i naciśnij **OPCJE**. Użyj **▼** aby nastawić na **ZAPISZ NUMER** i naciśnij **OK**. Wprowadź nazwę dla tego numeru i naciśnij **ZAPISZ**.



Uwaga! Jeśli numer jest już zapisany w książce telefonicznej opcja **ZAPISZ NUMER** nie będzie aktywna.

Kasowanie numerów z listy

Naciśnij **☉**, aby otworzyć listę ostatnio wybieranych numerów. Użyj **▲** aby odnaleźć interesujący Cię numer / nazwę i naciśnij **OPCJE**. Z listy wybierz **USUN WPIS**, aby usunąć numer lub **WYKASUJ LISTY**, aby usunąć całą listę.



Korzystanie z telefonu

Wysyłanie wiadomości tekstowych SMS do numerów z listy*

1. Naciśnij , aby otworzyć listę ostatnio wybieranych numerów. Użyj , aby odnaleźć interesujący Cię numer / nazwę i naciśnij OPCJE
2. Napisz i wyślij wiadomość SMS.



Wywoływanie słuchawek

Za pomocą tej funkcji możesz zawiadomić użytkowników słuchawek, że są potrzebni lub też możesz zlokalizować zagubioną słuchawkę, (na wywołanie słuchawek nie można odpowiadać, jak na normalne połączenie).

1. Naciśnij  na bazie. Zalogowane do bazy słuchawki zaczną dzwonić.
2. Naciśnij ponownie  na bazie lub  na słuchawce, aby zakończyć wywoływanie słuchawek.

Blokada klawiatury

Jeżeli chcesz nosić ze sobą słuchawkę (np. w kieszeni) możesz aktywować blokadę klawiatury. Zapobiega to przypadkowemu wybraniu numeru.

1. Naciśnij i przytrzymaj .
Na wyświetlaczu pojawi się komunikat **KLAWISZE ZABLOKOWANE**.
2. Aby odblokować klawiaturę naciśnij przycisk pod **ODBLOKUJ** i wciśnij .

Uwaga! Jeżeli klawiatura jest zablokowana:

- połączenia przychodzące mogą być odbierane
 - nie ma możliwości wybierania numeru ani poruszania się po menu.
-

* funkcja zależna od operatora.

Dowiedz się od swojego operatora, czy ta usługa jest dostępna.

Korzystanie z telefonu

Połączenia wewnętrzne

Możesz łączyć się z inną słuchawką zalogowaną do Twojej bazy Avena 247/257.

1. Naciśnij INT. Wyświetlą się numery innych zalogowanych słuchawek. Użyj INT, aby odnaleźć poszukiwany numer słuchawki i naciśnij **OK**.
2. Aby zakończyć rozmowę naciśnij .

Uwaga!

- Jeśli wykonujesz połączenie wewnętrzne, możesz odbierać połączenie zewnętrzne i wolna słuchawka będzie dzwonić.
- W słuchawce, która jest w użyciu usłyszysz sygnał informujący o nadchodzącym połączeniu. Naciśnij przycisk pod **OPCJE** i wybierz **ODB/ZAK** aby zakończyć połączenie wewnętrzne i przyjąć zewnętrzne. Wybierz **OPCJE, ODB/ZAW** aby zawiesić połączenie wewnętrzne lub **OPCJE, ODRZUC** aby odrzucić połączenie zewnętrzne.

Przełączanie

Przełączanie rozmów wewnętrznych

Możesz prowadząc rozmowę zewnętrzną wykonać połączenie wewnętrzne nie kończąc poprzedniej rozmowy. Połączenia wewnętrzne realizowane są przez bazę i nie są zależne od usług Twojego operatora.

Korzystanie z telefonu

Przełączanie rozmów zewnętrznych

Procedura:

1. Jesteś w trakcie rozmowy telefonicznej i chcesz połączyć się z innym numerem zewnętrznym bez zakończenia prowadzonej rozmowy.
2. Naciśnij , aby wykonać przełączenie zewnętrzne.

Uwaga! Zewnętrzne przełączenie rozmowy jest możliwe tylko za pośrednictwem publicznej linii telefonicznej i jest zależne od Twojego operatora. Sprawdź, czy operator ten umożliwi realizację takiej usługi.

Przełączanie się pomiędzy dwoma rozmówcami

Gdy jesteś połączony z dwoma rozmówcami (jednym wewnątrz i jednym zewnątrz) i jeden z nich oczekuje na rozmowę możesz przełączać się pomiędzy nimi.

1. Rozmawiasz z dwoma rozmówcami i jeden z nich oczekuje na rozmowę.
2. Naciśnij przycisk pod **PRZELACZ** aby przełączyć się na drugiego rozmówcę.
3. Naciśnij , aby zakończyć jedną z rozmów. Twój rozmówca zostanie wtedy połączony z tobą.

Uwaga! Przełączanie pomiędzy dwoma zewnętrznymi rozmówcami jest możliwe tylko za pośrednictwem publicznej linii telefonicznej i jest zależne od Twojego operatora. Sprawdź, czy operator ten umożliwi realizację takiej usługi.

Korzystanie z telefonu

Przekazywanie rozmów

Kiedy prowadzisz rozmowę zewnętrzną możesz przełączyć ją na inną słuchawkę Avena 247/257 zalogowaną do bazy.

Przekazywanie aktywnego połączenia

1. Naciśnij INT i wybierz słuchawkę, na którą chcesz przekazać połączenie. Połączenie zewnętrzne jest wtedy zawieszona.
2. Jeśli osoba z drugą słuchawką odbierze połączenie możesz rozmawiać z nim nie będąc słyszonym przez rozmówcę z zewnątrz. Naciśnij , aby przekazać połączenie.

Uwaga!

- Nie możesz użyć przycisku INT dopóki zegar połączenia nie pokaże się na wyświetlaczu.
 - Jeżeli druga słuchawka nie odpowiada możesz przerwać przekazywanie połączenia i powrócić do rozmowy naciskając **ZANIECHAJ**.
-

Korzystanie z telefonu

Konferencja trójstronna

Podczas aktywnego połączenia możesz prowadzić zestawienie konferencję trójstronną.

1. Naciśnij INT i wybierz słuchawkę, z którą chcesz uzyskać połączenie.
Połączenie zewnętrzne jest wtedy zawieszona
2. Jeśli osoba z drugą słuchawką odbierze połączenie możesz rozmawiać z nim nie będąc słyszany przez rozmówcę z zewnątrz
3. Naciśnij przycisk pod **OPCJE, PRZELACZ**, aby rozmawiać z każdym z rozmówców indywidualnie lub przycisk **KONF.** aby zestawienie konferencję trójstronną. Aby powrócić do przełączania, naciśnij przycisk pod **ZAKONCZ**. Dowolny rozmówca może w każdej chwili zakończyć swój udział w konferencji poprzez rozłączenie się.

Uwaga!

- Nie możesz użyć przycisku INT dopóki zegar połączenia nie pokaże się na wyświetlaczu.
 - Jeżeli druga słuchawka nie odpowiada możesz przerwać przekazywanie połączenia i powrócić do rozmowy naciskając **ZANIECHAJ**.
-

Książka telefoniczna

W książce telefonicznej możesz przechowywać do 100 nazw i numerów telefonów w każdej słuchawce. Każdy wpis zawiera nazwę i numer telefonu. Nazwy mogą mieć długość do 16 znaków, a numery długość do 24 cyfr.

Wprowadzanie nowego wpisu

Kiedy telefon znajduje się w stanie oczekiwania.

1. Naciśnij **KSIĄZKA**. Wszystkie wpisy zostaną wyświetlone w porządku alfabetycznym.
2. Naciśnij przycisk pod **OPCJE** i wybierz NOWY WPIS potwierdzając **OK**. Wpisz nową nazwę, numer i status wpisu (PBX, poł. zewnętrzne). Możesz również włączyć funkcję blokady prezentacji własnego numeru przy połączeniu na ten numer.
3. Aby potwierdzić naciśnij **ZAPISZ**.



Uwaga! • Jeśli książka telefoniczna jest pusta, zostanie wyświetlony informujący o tym komunikat.

Uwagi dotyczące wpisywania numerów

- Użyj **0**, aby wstawić spację, i **0** lub **100**, aby wpisać symbol.
- Dostępne znaki ukazują się na dole ekranu. Aby przeszedź te znaki kilkakrotnie naciskaj dany przycisk.
- Jeśli się pomyliś naciśnij **CZYSC**, aby skasować ostatni znak.
- Po chwili od ostatniego naciśnięcia przycisku kursor automatycznie przemieści się dalej.
- Kiedy wprowadzasz nazwy możesz wybrać małe litery, duże litery naciskając ***A**.



Książka telefoniczna

Edytowanie wpisów



1. Naciśnij przycisk pod **KSIAZKA**. Użyj , aby odnaleźć pożądaný wpis, po czym naciśnij **OPCJE**. Ponownie użyj  i po odnalezieniu **EDYTUJ WPIS** naciśnij **OK**.
2. Teraz możesz zmienić nazwę i numer za pomocą **CZYSC** oraz klawiatury.
3. Po wykonaniu zmian naciśnij **OK**. Na wyświetlaczu pojawi się komunikat o zapisaniu wpisu.

Kasowanie wpisów

Możesz skasować pojedynczy wpis lub też całą książkę telefoniczną.



1. Naciśnij przycisk pod **KSIAZKA**. Użyj , aby odnaleźć pożądaný wpis, po czym naciśnij **OPCJE**. Ponownie użyj  i po odnalezieniu **USUN WPIS** naciśnij **OK**.
2. Aby usunąć wpis naciśnij TAK. Jeśli chcesz zaniechać kasowania, wybierz NIE.

Wybieranie numerów z książki telefonicznej

1. Naciśnij przycisk pod **KSIAZKA**. Wpisy zostaną wyświetlone w porządku alfabetycznym.
2. Użyj , aby odnaleźć pożądaný wpis, po czym naciśnij . Numer zostanie wyświetlony i rozpocznie się wybieranie.

Po otwarciu książki telefonicznej możesz też wyszukiwać wpisy alfabetycznie naciskając pierwszą literę wpisu. Zostanie wtedy podświetlony pierwszy wpis zapisany na wybraną przez Ciebie literę.

Wysyłanie wiadomości SMS na numery zapisane w książce telefonicznej*

1. Naciśnij przycisk pod **KSIAZKA**. Użyj , aby odnaleźć pożądaný wpis, po czym naciśnij **OPCJE**.
2. Z listy opcji za pomocą  wybierz **NAPISZ SMS** i wyślij wiadomość.

* funkcja SMS zależna od operatora.

Dowiedz się od swojego operatora, czy ta usługa jest dostępna.

Książka telefoniczna

Kopiowanie wpisów książki telefonicznej

Jeżeli do Twojej bazy Avena 247/257 zalogowanych jest kilka słuchawek możesz kopiować wpisy z jednej słuchawki na drugą. Tak więc wystarczy, jak wprowadzisz wpisy tylko na jedną słuchawkę.



Podczas kopiowanie wpisów między dwoma słuchawkami możesz w każdej chwili wykonać połączenie z innych zalogowanych do bazy słuchawek. Połączenie przychodzące na kopiującą słuchawkę przerywa kopiowanie.

Podczas kopiowania całej książki telefonicznej, nastąpi przepisanie wszystkich istniejących numerów na drugą słuchawkę. Jeżeli na słuchawce, na którą kopiowana jest książka znajdują się jakieś wpisy zostaną one utracone.

Jeżeli książka telefoniczna słuchawki, na którą kopiujesz zapełni się, wtedy na słuchawce odbierającej pojawi się informujący o tym komunikat.

Kopiowanie wpisu / wpisów na inną słuchawkę

Możesz wykonać kopiowanie pojedynczych wpisów lub całej książki telefonicznej. Obie słuchawki muszą być jednak zalogowane do tej samej bazy.

1. Naciśnij przycisk pod **KSIĄZKA**. Wpisy zostaną wyświetlone w porządku alfabetycznym. Użyj , aby wybrać wpis, który chcesz skopiować i naciśnij **OPCJE**.
2. Z listy wybierz **KOPIUJ WPIS** i naciśnij **OK**.
3. Na wyświetlaczu pojawi się komunikat **NA SŁUCHAWKE** z numerami dostępnych słuchawek. Użyj , aby wybrać pożądaną słuchawkę i naciśnij **OK**. Na słuchawce pojawi się komunikat **KOPIOWANIE NA SŁUCHAWKE X**. Słuchawka, na którą kopiowany jest wpis ukaże się komunikat **PRZYJAC WPIS ?**. Po wybraniu opcji TAK wpis zostanie zapisany w książce telefonicznej. Jeśli wybierzesz NIE, kopiowanie zostanie przerwane.

Uwaga!

- Połączenie przychodzące przerywa kopiowanie.
- Jeśli kopiowana jest cała książka telefoniczna, wszystkie skopiowane wpisy przed nadejściem połączenia zostaną zachowane.
- Nie możesz wykonać kopiowania, jeśli słuchawka, na którą chcesz skopiować wpisy jest zajęta. Na Twojej słuchawce pojawi się komunikat **KOPIOWANIE KSIĄZKI BŁAD**.



Książka telefoniczna

Czytnik kart SIM

Możesz kopiować numery telefoniczne z i na kartę SIM Twojego telefonu komórkowego. Skopiowane z karty SIM wpisy są dodawane do istniejących numerów w książce telefonicznej. Możesz kopiować wpisy pojedynczo lub skopiować zawartość całej książki telefonicznej ze swojej karty SIM.

Uwaga! • Nazwa może mieć długość do 16 znaków, a numer do 24 cyfr.
Dłuższe nazwy i numery będą skracane do wartości podanych powyżej.

Kopiowanie wpisów na kartę SIM i z karty SIM

1. Włóż kartę SIM do czytnika kart SIM zainstalowanego w bazie telefonu Avena 247/257.
2. Naciśnij **KSIĄZKA**, a następnie **OPCJE**.
3. Używając  przejdź do **KOPIUJ SIM**.
4. Na słuchawce pojawi się komunikat proszący o wpisanie kodu PIN Twojej karty SIM. Wpisz PIN i naciśnij **OK**.
5. Używając  w zależności od potrzeby przejdź do opcji Z TELEFONU DO SIM lub Z SIM DO TELEFONU i naciśnij **OK**.
6. Używając  wybierz czy chcesz dokonać kopiowania pojedynczych wpisów (KOPIUJ WPIS) czy całej książki telefonicznej (KOPIUJ WSZYSTKO).

Uwaga! • Jeśli zdecydujesz się kopiować wpisy pojedynczo, po każdym skopiowanym wpisie ukaże się komunikat potwierdzający kopiowanie. Jeśli kopiowana jest cała książka telefoniczna, każdy wpis będzie wyświetlany i kopiowany do momentu skończenia procedury lub braku wolnych miejsc w książce telefonicznej.

- Jeśli PIN karty SIM zostanie dwukrotnie wpisany nieprawidłowo, na wyświetlaczu ukaże się informacja o błędzie i słuchawka powróci do stanu oczekiwania.

Lista połączeń

Jeżeli Twój operator oferuje usługę prezentacji numeru (CLIP), na wyświetlaczu swojej słuchawki, zanim odbierzesz połączenie, możesz zobaczyć numer dzwoniącej do Ciebie osoby (pod warunkiem, że nie jest to numer zastrzeżony).



Gdy połączenie przychodzące zostanie lub nie zostanie odebrane, numer telefonu dzwoniącego zostanie zapisany na liście połączeń. Lista ta może zawierać do 30 połączeń.

Gdy lista połączeń jest pełna, wtedy najstarsze połączenia są zamieniane przez nowe. Najnowsze połączenia będą zawsze na szczycie listy.



Uwaga! • Jeśli lista połączeń jest pusta, zostanie wyświetlony informujący o tym komunikat.

Przeglądanie / wybieranie numerów z listy połączeń

Naciśnij przycisk , aby otworzyć listę połączeń.

Użyj  w celu odnalezienia pożądanego numeru i naciśnij , aby wybrać numer.

Wysyłanie wiadomości tekstowych SMS na numery z listy połączeń*



1. Naciśnij przycisk , aby otworzyć listę połączeń. Użyj , aby odnaleźć poszukiwane połączenie i naciśnij przycisk pod **OPCJE**.
2. Napisz i wyślij wiadomość SMS.

* funkcja SMS zależna od operatora.



Dowiedz się od swojego operatora, czy ta usługa jest dostępna.

Lista połączeń

Zapisywanie numerów z listy połączeń w książce telefonicznej

1. Naciśnij , aby otworzyć listę połączeń. Użyj , aby odnaleźć poszukiwane połączenie i naciśnij przycisk pod **OPCJE**.
2. Z listy opcji wybierz **ZAPISZ NUMER**. Wpisz nazwę dla tego numeru i zapisz wpis.

Usuwanie pojedynczych wpisów / całej listy połączeń

1. Naciśnij , aby otworzyć listę połączeń. Użyj , aby odnaleźć poszukiwane połączenie i naciśnij przycisk pod **OPCJE**.
2. Z listy opcji wybierz **USUN POZYCJE** lub **WYKASUJ LISTY**.

Dźwięki

Aby rozpocząć ustawianie dźwięków:

1. Naciśnij przycisk pod MENU. Użyj , aby przejść do **DZWIĘKI** i naciśnij **OK** aby potwierdzić.
2. Przejdź do odpowiedniego podmenu i dokonaj właściwych ustawień:

Dzwonek słuchawki / bazy

Możesz zaprogramować różne sygnały dzwonka na słuchawce i na bazie, a także dla połączeń wewnętrznych i zewnętrznych. Do wyboru jest 5 melodii standardowych i 10 dzwonek polifonicznych (tylko na słuchawce).

Wybierz preferowany sygnał dzwonka i dopasuj poziom jego głośności. Sygnał dzwonka na słuchawce można dodatkowo ustawić narastająco.

Sygnały

Twój telefon umożliwia sygnalizowanie dźwiękami niektórych funkcji, które można aktywować lub dezaktywować.

Dźwięk klawiszy

Za każdym razem, gdy naciśniesz jakikolwiek przycisk zostanie wyemitowany krótki sygnał dźwiękowy.

Sygnał zasięgu

Gdy podczas rozmowy osiągniesz maksymalny zasięg swojej słuchawki krótki sygnał ostrzegawczy zostanie wyemitowany. Podejdź wtedy bliżej do bazy aparatu.

Sygnał ładowania

Kiedy postawisz słuchawkę na bazie lub ładowarce wyemitowany zostanie krótki sygnał dźwiękowy.

Dźwięki

Sygnal wyczerpania akumulatorów

Emitowany jest, gdy akumulatory są bliskie wyczerpaniu.

Dźwięk potwierdzenia

Zmiany ustawień i wpisów są potwierdzane krótkim sygnałem dźwiękowym.

Funkcje „Dla dzieci”

Aby uzyskać dostęp do funkcji „Dla dzieci”:

1. Naciśnij przycisk pod MENU. Użyj  aby przejść do **DLA DZIECI** i naciśnij **OK** aby potwierdzić.
2. Przejdź do odpowiedniego podmenu i dokonaj właściwych ustawień:

Połączenie bezpośrednie

Jeśli funkcja połączenia bezpośredniego zostanie aktywowana, telefon wybierze zaprogramowany numer w przypadku wciśnięcia dowolnego klawisza. „Połączenie bezpośrednie” może być bardzo przydatne, szczególnie dla rodziców z małymi dziećmi. Jeśli rodziców nie ma w domu, dzieci mogą w bardzo prosty sposób skontaktować się z nimi (lub sąsiadami) poprzez naciśnięcie dowolnego przycisku na słuchawce. Numer połączenia bezpośredniego musi być wcześniej zaprogramowany.

Uwaga! • Aby przywrócić normalne funkcjonowanie telefonu należy dezaktywować funkcję połączenia bezpośredniego.

Monitorowanie pokoju dziecka

W telefonie Avena 247/257 możesz ustawić funkcję monitorowania pokoju. Jeśli funkcja jest aktywna aparat monitoruje poziom hałasu w najbliższym otoczeniu i jeżeli przekroczy on ustawiony poziom (zdefiniowany przez użytkownika), telefon automatycznie zainicjuje połączenie z zaprogramowanym numerem. Osoba, która odbierze połączenie słyszy dźwięki z pomieszczenia, w którym znajduje się słuchawka i jest informowana o tym, że np. dziecko płacze.

Uwaga!

- Jeśli funkcja monitorowania pokoju jest aktywna, połączenia przychodzące nie są sygnalizowane.
 - Jeśli automatyczna sekretarka jest włączona, wszystkie połączenie przychodzące będą na nią przekierowywane.
 - Aby przywrócić normalne funkcjonowanie telefonu należy dezaktywować funkcję monitorowania pokoju.
-

Opłaty

Aby wejść w ustawienia OPLATY:

1. Naciśnij przycisk pod **MENU**. Użyj  aby przejść do **OPLATY** i naciśnij OK aby potwierdzić.
2. Przejdź do odpowiedniego podmenu i dokonaj właściwych ustawień:

Opłata za ostatnie połączenie (Ostatnia rozmowa)

Możesz odczytać koszt ostatniego połączenia.

Opłaty za wszystkie połączenia (Podsumowanie)

Możesz odczytać całkowity koszt połączeń z pojedynczej słuchawki oraz z całego aparatu.

Ustawienia

Wyświetlanie

Możesz wyświetlić koszt połączenia lub czas jego trwania. Następujące ustawienia muszą zostać zrealizowane przed możliwością wyświetlenia kosztów:

Przelicznik

Aby aparat wyświetlał poprawne koszty, musisz wprowadzić stawkę.

Waluta

Aby aparat wyświetlał poprawnie koszty, konieczne może być wprowadzenie waluty.

Uwaga!

- Należy pamiętać, iż ze względów technicznych wielkość opłat podanych na wyświetlaczu może się różnić od kwoty naliczonej na rachunku.
 - Funkcja wyświetlania opłat zależna jest od Twojego operatora.
-

Kalendarz / Zegar

Aby uzyskać dostęp do funkcji Kalendarz / Zegar należy:

1. Naciśnij przycisk pod MENU. Użyj  aby przejść do **KALENDARZ/ZEGAR** i naciśnij **OK** aby potwierdzić.
2. Przejdź do odpowiedniego podmenu i dokonaj właściwych ustawień:

Ustawienia alarmu

Aby ustawić alarm, musisz aktywować funkcję alarm i ustawić czas i preferowany sygnał alarmu. Możesz wybrać z 5 standardowych i 10 polifonicznych sygnałów alarmu.

Uwaga! Alarm włączy się jedynie na słuchawce, na której został ustawiony.

Spotkania

Telefon Avena 247/257 posiada także funkcję przypomnienia. Możesz ustawić 5 różnych przypomnień. Dzwonek słuchawki zacznie dzwonić o ustalonej godzinie.

Ustawienia daty / czasu

Należy ustawić datę i godzinę.

Uwaga!

- Jeśli nastąpi przerwa w dopływie prądu do bazy, ustawienia daty i czasu zostaną utracone i będą musiały zostać ustawione ponownie.
 - Możesz ustalić 12 / 24 godzinny format czasu.
-

Funkcje sieciowe

Aby aktywować niektóre funkcje sieciowe, konieczne jest wysłanie specjalnych kodów do sieci telefonicznej. Bardzo często kody te zawierają specjalne znaki takie jak +° czy *° . W niektórych przypadkach wymagany jest tzw. flash. Może on być dodany poprzez naciśnięcie przycisku R . Skontaktuj się z operatorem swojej sieci aby uzyskać informacje na temat właściwych kodów dla każdej funkcji sieciowej, ich działaniu oraz, jeżeli są, związanych z nimi opłat.

Aby wprowadzić ustawienia funkcji sieciowych:

1. Naciśnij przycisk pod **MENU**. Użyj \blacktriangle aby przejść do **USLUGI** i naciśnij **OK** aby potwierdzić.
2. Przejdź do odpowiedniego podmenu i dokonaj właściwych ustawień:

Przekierowanie połączeń

Przekierowanie połączenia pozwala na możliwość uzyskiwania połączeń nie mając dostępu do własnego telefonu.

Wybierz odpowiedni typ przekierowania (bezwarunkowe, gdy zajęte, bez odbioru) w podmenu **WLACZ** lub **WYLACZ** i wprowadź numer przekierowania (tzn. numer, na który rozmowy mają zostać przekierowane).

Bezwarunkowe

Połączenia przychodzące zostają przekierowane natychmiast.

Bez odbioru

Połączenia przychodzące zostają przekierowane po ustalonym czasie lub liczbie sygnałów.

Funkcje sieciowe

Gdy zajęte

Połączenia przychodzące zostają przekierowane w przypadku, gdy linia jest zajęta.

Jeśli ustawiłeś opcje przekierowania wprowadzając numer przekierownia (tzn. numer, na który połączenia mają zostać przekierowane), możesz w każdej chwili:

- sprawdzić ustawienia przekierowania
- edytować lub skasować numer przekierowania
- wyłączyć funkcję przekierowania

Połączenie anonimowe

Twój numer telefoniczny może być widoczny dla osoby, do której dzwonisz, jeśli aktywowała ona taką funkcję.

W takim przypadku możesz ukryć swój numer telefonu tzn. możesz dzwonić anonimowo.

Uwaga!

- „Połączenie anonimowe” jest aktywowana tylko na jedno połączenie (procedura postępowania musi zostać powtórzona dla każdego połączenia).
 - „Połączenie anonimowe” dla kolejnego połączenia może być aktywowana prosto poprzez przytrzymanie klawisza .
-

Funkcje sieciowe

Poczta głosowa

Wielu operatorów oferuje usługę Poczty głosowej.

Sprawdź czy usługa jest dostępna u operatora, związane z nią koszty (jeśli występują), oraz funkcje jakie oferuje.

Aby szybko i prosto odczytać nowe wiadomości, przytrzymaj przycisk **(1xx)** przez około 2 sekundy aby automatycznie wybrać numer Twojej poczty głosowej.

Uwaga! Możesz edytować numer poczty głosowej w podmenu **POCZTA GŁOSOWA, USTAWIENIA**.

Aby skorzystać z poczty głosowej należy wysłać do sieci specjalny kod usługi. Skontaktuj się ze swoim operatorem w celu uzyskania szczegółów.

Ustawienie innego operatora

Możesz wykonywać połączenia z wykorzystaniem usług innych operatorów.

W podmenu **LISTA OPERATORÓW** wprowadź nazwy i numery prefiks operatorów (maksymalnie 5), z których usług korzystasz. Możesz połączyć każdy wpis w książce telefonicznej z operatorem wpisanym na listę.

Jeżeli chcesz wykonywać połączenia z wykorzystaniem tylko jednego operatora, wejdź w **OPERATOR DOMYŚLNY** w podmenu **USTAWIENIA** i wybierz operatora. Numer prefiks domyślnego operatora będzie wtedy automatycznie dopisywany przed każdym numerem z listy (nawet jeśli numery w książce telefonicznej nie zawierają numeru prefiks).

Uwaga! Numer prefiks domyślnego operatora jest automatycznie dopisywany tylko w przypadku, jeżeli połączenie jest wywoływane z książki telefonicznej, listy połączeń lub listy ponownego wybierania.

Wiadomości tekstowe SMS

Krótkie wiadomości tekstowe SMS

Wysyłanie i odbieranie wiadomości SMS jest usługą sieciową. Aby wysłać i otrzymać wiadomość SMS na Twojej linii telefonicznej musi zostać aktywowana usługa prezentacji numeru aboneta wywołującego (CLIP) oraz usługa prezentacji numeru abonenta wywołanego (COLP*). Skontaktuj się z operatorem swojej sieci aby dowiedzieć się czy usługa wysyłania wiadomości SMS jest dostępna oraz o ewentualnych kosztach z nią związanych.

Avena 247/257 wspiera wysyłanie wiadomości SMS o długości do 612* znaków. Aparat umożliwia przechowywanie do 40 wiadomości SMS.

-
- Uwaga!**
- Skontaktuj się z operatorem swojej sieci w celu uzyskania informacji czy potrzebne jest wysłanie wiadomości SMS w celu aktywacji lub dezaktywacji usługi wysyłania wiadomości SMS.
 - Żeby wiadomości SMS mogły być wysyłane, prezentacja Twojego numeru nie może być zablokowana (nie może być aktywowana usługa CLIR i COLR).
 - Aby korzystać z usługi wysyłania SMS, aparat nie może pracować pod centralą wewnętrzną (PBX).
-

W celu ustawienia i korzystania z funkcji SMS:

1. Naciśnij przycisk pod **MENU**. Użyj , aby przejść do **SMS** i naciśnij OK, aby potwierdzić.
2. Przejdź do odpowiedniego podmenu i dokonaj właściwych ustawień:

Pisanie wiadomości SMS

Utwórz wiadomość. W celu przypomnienia redagowania tekstu możesz powrócić do rozdziału „Wprowadzanie nowego wpisu”. Można użyć także symboli i szablonów które można znaleźć wchodząc w Menu i dalej **NAPISZ SMS**.

-
- Uwaga!**
- Przytrzymaj klawisz  aby bezpośrednio wejść w menu **NAPISZ SMS**.
-

* funkcja SMS zależna od operatora.

Dowiedz się od swojego operatora, czy ta usługa jest dostępna.

Wiadomości tekstowe SMS

Skrzynka odbiorcza

Nowa wiadomość SMS jest sygnalizowana na wyświetlaczu za pomocą ikony  i zapisywana w skrzynce odbiorczej. Aby odczytać nową wiadomość naciśnij **PRZYCHODZACE**. Aby odczytać wiadomość później naciśnij **WSTECZ**.

Jeśli przeczytałeś wiadomość SMS, możesz odpowiedzieć na nią, przesać ją dalej, zapisać ją lub skasować albo zadzwonić do nadawcy.

Uwaga! • Jeśli nie masz żadnych wiadomości SMS w skrzynce odbiorczej, informacja o tym zostanie wyświetlona.

Szkice

Możesz stworzyć szkic wiadomości SMS do późniejszego wysłania, edytować go i wysłać kiedy chcesz.

Skrzynka nadawcza

Wysłane wiadomości SMS są automatycznie zapisywane w WYCHODZACE. Możesz edytować i przysyłać zapisane w WYCHODZACE wiadomości SMS lub zadzwonić do ich nadawcy.

Uwaga!

- Możesz odebrać połączenie podczas pisania wiadomości SMS.
 - Jeśli wiadomość nie zostanie dostarczona, to zostanie zapisana w skrzynce nadawczej z adnotacją o jej nie wysłaniu. Możesz wyjść z WYCHODZACE albo wybrać „CZYTAJ” w celu edycji tekstu wiadomości, ponownego jej wysłania, zapisania jako szkic lub skasowania.
-

Wiadomości tekstowe SMS

Szablony wiadomości

Aby ułatwić pisanie wiadomości SMS, możesz stworzyć do 5 szablonów. Możesz edytować i usuwać dane szablony albo stworzyć nowy szablon wiadomości SMS.

Ustawienia SMS

Centrum wiadomości SMS

Zanim będziesz mógł wysyłać i odbierać wiadomości SMS, musisz wpisać właściwy numer bramki SMS. Telefon jest dostarczany z wpisanym numerem bramki SMS. Skontaktuj się z operatorem w celu otrzymania właściwego numeru bramki SMS.

Uwaga! Aparat z wprowadzonym numerem bramki będzie sygnalizował połączenie przychodzące z opóźnieniem dwóch dzwonek względem sygnału telefonicznego. W tym czasie do aparatu przesyłana jest informacja z numerem telefonu osoby dzwoniącej, która jest konieczna do odróżnienia rozmowy przychodzącej od wiadomości SMS.

Centrum wiadomości wychodzących SMS

Wybierz z której bramki SMS chcesz korzystać.

Skrzynki wiadomości SMS

W Avenie 247/257 każdy użytkownik ma dostęp do wszystkich wiadomości SMS. Możesz ustawić trzech użytkowników i umożliwić każdemu z nich posiadanie indywidualnej skrzynki odbiorczej, jeśli konieczne, chronionej numerem PIN.

• Aby zdefiniować użytkowników SMS:

1. Naciśnij przycisk pod **MENU**.
Użyj  aby przejść do SMS, SKRZYNKI SMS i naciśnij **OK** aby potwierdzić.
2. Wybierz **SKRZYNKI** i zdefiniuj ustawienia użytkownika SMS.

Wiadomości tekstowe SMS

- **Wysyłanie wiadomości SMS do zdefiniowanego użytkownika SMS.**

Aby przesłać wiadomość SMS na Twoją indywidualną skrzynkę odbiorczą, nadawca wiadomości musi dodać numer twojej indywidualnej skrzynki odbiorczej do numeru telefonu.

- **Wybieranie użytkownika SMS.**

Aby móc czytać, pisać i wysyłać wiadomości SMS, musisz wybrać użytkownika SMS.

1. Naciśnij przycisk pod MENU. Użyj  aby przejść do SMS i wybierz odpowiedniego użytkownika SMS.
2. Wprowadź numer PIN (jeśli jest taka konieczność). Teraz możesz czytać, pisać i kasować wiadomości SMS.

Powiadomienie o nowej wiadomości SMS

Odebranie każdej nowej wiadomości SMS, jest sygnalizowane sygnałem dzwonka.

Automatyczna sekretarka (dotyczy tylko Aveny 257)

Automatyczną sekretarkę możesz obsługiwać:

- ze stacji bazowej
- ze słuchawki
- zdalnie z innego telefonu działającego w trybie tonowym

Telefon jest dostarczany z włączoną automatyczną sekretarką (ustawienie fabryczne).

Obsługa automatycznej sekretarki za pomocą słuchawki

Z poziomu dowolnej, zalogowanej do bazy słuchawki, możesz włączyć i wyłączyć automatyczną sekretarkę, odsłuchać wiadomości i wprowadzić ustawienia.

Włączanie/wyłączanie

1. Naciśnij przycisk pod **MENU**. Użyj  aby przejść do **SEKRETARKA** i naciśnij **OK** aby potwierdzić.
2. Przejdź do **WLACZ/WYLACZ** i dokonaj właściwych ustawień:

Zapowiedzi

Automatyczna sekretarka w Avenie 257 posiada dwa rodzaje zapowiedzi. W aparacie nagrane są wstępnie dwie standardowe zapowiedzi w kilku językach.

Z nagrywaniem: Dzwoniący ma możliwość zostawienia wiadomości.

Bez nagrywania: Dzwoniący nie ma możliwości zostawienia wiadomości.

Automatyczna sekretarka (dotyczy tylko Aveny 257)

Nagrywanie/odtworzenie zapowiedzi

Możesz zastąpić standardową zapowiedź nagrywając swoją własną, a później w każdej chwili ją przywrócić.

1. Naciśnij przycisk pod **MENU**. Użyj **↓** aby przejść do **SEKRETARKA** i naciśnij **OK** aby potwierdzić.
2. Wybierz **KONFIG. ZAPOWIEDZI**, wybierz rodzaj zapowiedzi i nagraj swoją zapowiedź po sygnale.

Wybór zapowiedzi

Możesz wybrać odpowiadający Tobie język standardowej zapowiedzi poprzez menu **USTAWIENIA, JEZYK**.

Przywrócenie oryginalnej zapowiedzi

Przywrócenie oryginalnej zapowiedzi spowoduje skasowanie Twojej zapowiedzi.

1. Użyj **↓** aby przejść do **KONFIG. ZAPOWIEDZI, ODTWORZ ZAPOWIEDZ**; naciśnij **OK** aby potwierdzić.
2. Wybierz rodzaj zapowiedzi którą chcesz usunąć i skasuj swoją zapowiedź w trakcie jej odtwarzania.

Wiadomość końcowa

Osoba dzwoniąca usłyszy wiadomość końcową (np. „Dziękujemy za telefon”) po nagraniu wiadomości.



Możesz nagrać lub skasować wiadomość końcową w każdej chwili (postępowanie podobne jak przy „Nagrywaniu zapowiedzi”).



Nagranie informacji dla innych użytkowników telefonu

W Avenie 257 masz możliwość pozostawienia wiadomości dla innych użytkowników telefonu nagrywając notatkę.

Automatyczna sekretarka (dotyczy tylko Aveny 257)

Odtwarzanie pozostawionych wiadomości

Kiedy masz nowe wiadomości w automatycznej sekretarce, na ekranie słuchawki będzie wyświetlona ikona  a na stacji bazowej będzie migała dioda przycisku .

1. Naciśnij przycisk pod **MENU**. Użyj  aby przejść do **SEKRETARKA** i naciśnij **OK** aby potwierdzić.
2. W menu **ODTWARZANIE NAGRAŃ** możesz odsłuchać i skasować nagrane wiadomości.
3. Aby:
 - odsłuchać bieżącą wiadomość, naciśnij przycisk **INT**.
 - odsłuchać kolejną wiadomość, naciśnij przycisk .
 - odsłuchać poprzednią wiadomość, naciśnij przycisk **INT** dwukrotnie.

Kasowanie pozostawionych wiadomości

1. Naciśnij przycisk pod **MENU**. Użyj  aby przejść do **SEKRETARKA** i naciśnij **OK** aby potwierdzić.
2. Wybierz **USUWANIE NAGRAŃ** i naciśnij **TAK** aby potwierdzić. Skasowane zostaną wszystkie wiadomości.

Podsluch wiadomości za pomocą słuchawki

Aby słuchać wiadomości, którą zostawia dzwoniący, naciśnij przycisk pod **PODSLUCH** w trakcie odbierania połączenia przez automatyczną sekretarkę.

Uwaga! Aby rozmawiać z dzwoniącym wciśnij . Nagrywanie wiadomości jest automatycznie zatrzymywane.

Nagrywanie rozmowy

W Avenie 257 istnieje możliwość nagrywania rozmowy telefonicznej poprzez słuchawkę aparatu.

Uwaga! Poszanowanie prywatności rozmówcy nakazuje poinformować go o zamiarze rozpoczęcia nagrywania rozmowy.

Automatyczna sekretarka (dotyczy tylko Aveny 257)

Pozostały czas na wiadomości głosowe

Aby upewnić się czy Twoja automatyczna sekretarka posiada wystarczającą ilość pamięci na nagranie wiadomości, możesz sprawdzić dostępny czas nagrania.

Numery VIP

W menu **SEKRETARKA** wybierz **NUMER VIP** i wprowadź numer telefonu, z którego regularnie zdalnie łączysz się z automatyczną sekretarką. Teraz masz bezpośredni dostęp do swoich wiadomości bez potrzeby użycia numeru PIN zdalnego dostępu. Pamiętaj, że funkcja numery VIP pozwala Ci jedynie na odsłuchanie wiadomości.

Informacja SMS o pozostawieniu nowej wiadomości głosowej*

Jeśli usługa ta jest aktywowana i jest wprowadzony numer telefonu odbiorcy, informacja o nowym zapisie na automatycznej sekretarce będzie wysyłana wiadomością SMS.

Obsługa automatycznej sekretarki za pomocą przycisków na stacji bazowej

Włączanie / wyłączenie





Aby włączyć lub wyłączyć automatyczną sekretarkę naciśnij .

Odsłuchanie, odtwarzanie, kasowanie i omijanie pozostawionych wiadomości

Liczba wszystkich nagranych wiadomości i przypomnień jest podawana na wyświetlaczu.

Naciskając  odsłuchujesz wiadomości, zaczynając od najnowszej.

Podczas odtwarzania wiadomości naciśnij:

-  raz aby skasować aktualnie odtwarzaną wiadomość.
-  raz aby powtórzyć aktualnie odtwarzaną wiadomość, dwa razy aby przejść do poprzedniej wiadomości.
-  aby odtworzyć następną wiadomość.
-  aby zakończyć odtwarzanie.

Kasowanie wszystkich odsłuchanych wiadomości

Naciśnij i przytrzymaj przycisk **C** aby skasować wszystkie odsłuchane wiadomości.

* funkcja SMS zależna od operatora.

Dowiedz się od swojego operatora, czy ta usługa jest dostępna.

Automatyczna sekretarka (dotyczy tylko Aveny 257)

Podsluch wiadomości za pomocą stacji bazowej

Gdy automatyczna sekretarka odbierze połączenie, możesz dostosować poziom głośności naciskając + lub – i słuchać wiadomości, którą zostawia dzwoniący. Aby rozmawiać z dzwoniącym naciśnij **PODŚLUCH** na słuchawce telefonu.

Ustawienia automatycznej sekretarki

Aby wejść w ustawienia należy:

1. Naciśnij przycisk pod MENU. Użyj  aby przejść do USTAWIENIA w podmenu SEKRETARKA i naciśnij OK aby potwierdzić.

2. Wprowadź ustawienia w odpowiednim podmenu:

Wybór zapowiedzi

Wybierz typ zapowiedzi, którą będzie słyszał dzwoniący.

Opóźnienie włączenia automatycznej sekretarki i tryb oszczędzania czasu nagrania

Funkcja ta pozwala na ustalenie opóźnienia, w sekundach (0, 5, 10, 15, 20, 25 lub 30), po którym automatyczna sekretarka odbierze połączenie.

Tryb oszczędzania czasu nagrania pozwoli Ci oszczędzić koszty podczas zdalnego łączenia się. Jeśli automatyczna sekretarka odpowie w krótkim czasie, oznacza to że jest przynajmniej jedna nowa wiadomość. Jeśli dalej słyszysz sygnał dzwonka, nie ma żadnych nowych wiadomości. Możesz wtedy rozłączyć się, aby zaoszczędzić koszty.

Limit czasu nagrania

Możesz określić czas przeznaczony na nagranie wiadomości. Wiadomości krótsze od tego czasu będą nagrane w całości, w przypadku wiadomości dłuższych, automatyczna sekretarka automatycznie rozłączy połączenie po upływie określonego limitu czasu. Maksymalna pojemność automatycznej sekretarki w Avenie 257 wynosi 20 minut.

Język

Ustaw preferowany przez Ciebie język zapowiedzi i potwierdzeń przy zdalnym dostępie.

Automatyczna sekretarka (dotyczy tylko Aveny 257)

Zdalna obsługa automatycznej sekretarki

Numer PIN zdalnego dostępu

Możesz operować Swoją automatyczną sekretarką z każdego innego telefonu, działającego w trybie tonowym, poprzez wybranie swojego numeru telefonu i wprowadzenie czterocyfrowego numeru PIN zdalnego dostępu. Fabrycznie zaprogramowany numer PIN to 0000. Aby móc zdalnie operować automatyczną sekretarką musisz wprowadzić swój osobisty numer PIN w menu SEKRETARKA, USTAWIENIA przed pierwszym zdalnym połączeniem.

Zdalna aktywacja automatycznej sekretarki

Jeśli zapomniałeś włączyć Swoją automatyczną sekretarkę, możesz zrobić to zdalnie z innego telefonu. Wybierz swój numer i odczekaj 12 sygnałów. Wprowadź swój czterocyfrowy numer PIN zdalnego dostępu i naciśnij  aby włączyć automatyczną sekretarkę.

Alarm błędnego numeru PIN







Trzykrotne błędne wprowadzenie numeru PIN zdalnego dostępu pod rząd, spowoduje automatyczne rozłączenie linii. Aktywowany jest wtedy alarm błędnego numeru PIN (sygnalizowany szybkim pulsowaniem wyświetlacza). W takim przypadku nie jest możliwy zdalny dostęp do automatycznej sekretarki aż do momentu wyłączenia alarmu błędnego numeru PIN poprzez wciśnięcie klawisza On/Off na stacji bazowej.

Automatyczna sekretarka (dotyczy tylko Aveny 257)

Obsługa automatycznej sekretarki za pomocą innego aparatu telefonicznego

1. Wybierz swój numer. Kiedy usłyszysz zapowiedź, naciśnij .
2. Wprowadź czterocyfrowy numer PIN zdalnej obsługi. Jeśli masz nowe wiadomości to zostaną one odtworzone.

Do zdalnego operowania automatyczną sekretarką, możesz użyć klawiszy:

-  powrót do głównego menu
-  odsłuchanie wiadomości
-  skasowanie wszystkich wiadomości
-  włączenie lub wyłączenie automatycznej sekretarki
-  wybór zapowiedzi
-  nagranie nowej zapowiedzi
-  ponowne wysłuchanie menu

Ustawienia słuchawki

Język

Aby wybrać język:

1. Naciśnij przycisk pod MENU. Użyj  aby przejść do JEZYK w podmenu USTAWIENIA i naciśnij OK aby potwierdzić.
2. Wybierz język. Tekst będzie wyświetlany w wybranym języku.

Nazwa słuchawki

W celu lepszej identyfikacji słuchawek, możesz każdej z nich nadać nazwę.

Wyświetlacz

Aby dokonać ustawień wyświetlacza:

1. Naciśnij przycisk pod MENU. Użyj  aby przejść do WYSWIETLACZ w podmenu USTAWIENIA i naciśnij OK aby potwierdzić.
2. Przejdź do odpowiedniego podmenu, aby dokonać ustawień:

Ustawienia wyświetlacza

• Czcionka

Możesz wybrać między małym a dużym rozmiarem czcionki. Jeśli wybierzesz rozmiar „duża”, mniej znaków będzie widocznych na wyświetlaczu (reszta zostanie „ucięta”).

• Kontrast

Aby poprawić czytelność możesz dopasować kontrast wyświetlacza.

• Podświetlenie

Możesz włączyć lub wyłączyć podświetlenie wyświetlacza.

Ustawienia słuchawki

Informacje dodatkowe

Aby dokonać ustawień:

1. Naciśnij przycisk pod MENU. Użyj  aby przejść do TELEFONOWANIE w podmenu USTAWIENIA i naciśnij OK aby potwierdzenia.
2. Przejdź do odpowiedniego podmenu, aby dokonać ustawień:

Tryb wybierania – Automatyczny DTMF

Aktywuj funkcję „Automatyczny DTMF”, aby wybieranie w trybie DTMF było automatycznie włączane podczas rozmowy.

Automatyczny odbiór

Rozmowy przychodzące są odbierane przez naciśnięcie przycisku rozpoczynającego połączenie. Gdy aktywujesz funkcję automatycznego odbioru, możesz odebrać rozmowę w prosty sposób, poprzez podniesienie słuchawki ze stacji bazowej bez konieczności naciskania przycisku.

PIN systemu

Aby zmienić numer PIN:

1. Naciśnij przycisk pod MENU. Użyj  aby przejść do PIN SYSTEMU w podmenu USTAWIENIA i naciśnij OK aby potwierdzić.
2. Zmień istniejący numer PIN jeśli jest to konieczne.

Uwaga!

- Jeśli chcesz zalogować lub wylogować słuchawkę ze stacji bazowej musisz wprowadzić czterocyfrowy numer PIN stacji bazowej (fabrycznie ustawiony na 0000)
- Aby zabezpieczyć telefon przed nieuprawnionym dostępem osób trzecich, proponujemy zmianę numeru PIN.
- **Ważne:** Dobrze zapamiętaj swój nowy numer PIN. Jeśli zostanie on zapomniany konieczna okaże się interwencja serwisu, co będzie wiązać się z kosztami.

Ustawienia słuchawki

PBX

Zobacz „Współpraca z centralką PBX”.

Zasięg

Możesz użyć do 6 repeaterów, aby zwiększyć zasięg i możliwości odbiorcze swojej stacji bazowej. Przed użyciem repeaterów muszą zostać zalogowane i aktywowane na bazie.

Aby aktywować repeaterów należy:

1. Naciśnij przycisk pod MENU. Uży  aby przejść do **ZASIEG** w podmenu USTAWIENIA i naciśnij OK aby potwierdzić.
2. Przejdź do odpowiedniego podmenu, aby dokonać ustawień:

Repeater

Możesz użyć repeatera do zwiększenia zasięgu swojej słuchawki. Funkcja repeatera musi być aktywowana na Twoim telefonie. Możesz aktywować do 6 repeaterów na jednej stacji bazowej. Liczba równoczesnych połączeń prowadzonych poprzez repeater nie może być większa niż dwa.

Uwaga! Szczegóły dotyczące funkcji i ustawień repeaterów znajdują się w instrukcji obsługi repeatera.

Tryb ECO (wyłączona antena)

Kiedy odłożysz słuchawkę na bazie, antena zostanie automatycznie przełączona w stan niskiej emisji. Fabrycznie funkcja ta jest wyłączona.

Uwaga!

- **Aby móc aktywować tryb ECO, do stacji bazowej może być zalogowana tylko jedna słuchawka.**
- Gdy aktywna jest funkcja eco mode, inne urządzenia DECT, znajdujące się w zasięgu stacji bazowej, mogą powodować zakłócenia.

Dodatkowe słuchawki/stacje bazowe



Możesz załogować do 6 słuchawek na jednej stacji bazowej. Stacja bazowa musi znajdować się w polu zasięgu słuchawki.

Uwaga!

Jeśli nabyłeś dodatkową słuchawkę, należy:

- naładować akumulatorki do pełna !
 - przed użyciem należy załogować słuchawkę do stacji bazowej !
-

Logowanie dodatkowej słuchawki

1. Naciśnij przycisk pod MENU. Przejdź do LOGOWANIE w podmenu USTAWIENIA Wybierz numer stacji bazowej i wprowadź numer PIN (fabrycznie „0000”).
2. Wciśnij i przytrzymaj przycisk , na stacji bazowej, przez około 10 sekund.
3. Puść przycisk  w momencie gdy usłyszysz sygnał potwierdzenia. Słuchawce automatycznie przypisany jest kolejny dostępny numer słuchawki.

Wylogowanie słuchawki

Możesz wylogować słuchawkę ze stacji bazowej. Stacja bazowa musi znajdować się w polu zasięgu słuchawki.

Naciśnij przycisk pod MENU. Przejdź do LOGOWANIE w podmenu USTAWIENIA i wyloguj słuchawkę w menu WYLOGUJ SLUCHAWKE.

Wybór stacji bazowej

Naciśnij przycisk pod MENU. Przejdź do LOGOWANIE w podmenu USTAWIENIA i wybierz numer stacji bazowej w menu WYBIERZ BAZE.

Uwaga! Podmenu WYBIERZ BAZE jest dostępne tylko, jeśli słuchawka jest załogowana do więcej niż jednej stacji bazowej.

PBX

Współpraca z centralką PBX

Avena 247/257 jest zaprojektowana do pracy pod analogową siecią telefoniczną i może współpracować z centralką PBX która wspiera wybieranie tonowe DTMF oraz sygnalizację flash. Skontaktuj się z operatorem Twojej sieci aby uzyskać więcej informacji.

Kod dostępu do linii miejskiej

Może zaistnieć potrzeba wprowadzenia kodu dostępu do linii miejskiej (np. 0) aby możliwe było wykonywanie połączeń zewnętrznych oraz oddzwanianie z listy połączeń.

Wpisanie kodu dostępu

Aby wprowadzić kod dostępu, należy:

1. Naciśnij przycisk pod MENU. Przejdź do PBX w podmenu USTAWIENIA i naciśnij OK aby potwierdzić.
2. Wprowadź kod dostępu do linii miejskiej.

Uwaga!

- Po zapisaniu w aparacie numeru (kodu) dostępu do linii telefonicznej, nie musisz dopisywać go do wpisów w książce telefonicznej. Jeśli jednak wybierasz numer w celu przekazania rozmowy lub wybierasz numer z klawiatury numerycznej, kod dostępu do linii telefonicznej należy dopisać ręcznie.
- Aby dać centralce dostateczną ilość czasu na połączenie z linią zewnętrzną, może być wymagane wprowadzenie czasu „pauzy” po numerze kodu dostępu poprzez wciśnięcie i przytrzymanie przycisku **0**.
- W celu uzyskania dodatkowych informacji, należy odwołać się do instrukcji obsługi centralki PBX.

Włączenie / wyłączenie kodu dostępu w połączeniach przychodzących

Niektóre centralki automatycznie dopisują kod dostępu do linii miejskiej dla rozmów przychodzących. Dokonaj niezbędnych ustawień (włączenie lub wyłączenie) w menu PBX, FUNKCJE.

Informacje dodatkowe

Przywrócenie ustawień fabrycznych

Aby przywrócić ustawienia fabryczne telefonu:

1. Naciśnij przycisk pod MENU. Przejdź do FUNKCJE SERWISU w podmenu USTAWIENIA i naciśnij OK aby potwierdzić.
2. Wybierz słuchawkę lub bazę, naciśnij RESET i naciśnij OK aby potwierdzić. Ustawienia fabryczne zostaną przywrócone.

Uwaga!

- Przywrócenie ustawień fabrycznych skasuje wszystkie wprowadzone zmiany i listy oprócz książki telefonicznej, nagranych zapowiedzi oraz wiadomości na automatycznej sekretarce.
 - Po przywróceniu ustawień fabrycznych ponownie pojawi się asystent instalacji.
-

Informacje dodatkowe

Certyfikat CE

Ten telefon spełnia zasadnicze wymogi Dyrektywy Unii Europejskiej nr 1999/5/WE i Rozporządzenia z dnia 9 marca 1999 roku w zakresie sprzętu radiowego i urządzeń telekomunikacyjnych, a także wzajemnego uznawania ich zgodności.

Znak CE potwierdza zgodność tego telefonu z powyższą Dyrektywą.

Karta Gwarancyjna

Dane urządzenia: Avena 247/257

Numer fabryczny:

Data sprzedaży:

Nr. faktury/paragonu:

Dane Klienta

Imię i nazwisko:

Nazwa, adres, tel.:

Dane punktu sprzedaży i podpis Klienta

.....
Pieczęć punktu sprzedaży
Podpis sprzedawcy
(Imię i nazwisko)

.....
Akceptuję warunki gwarancji i kwituję
odbiór sprawnego sprzętu, Instrukcji
Obsługi oraz warunków gwarancji

UWAGA!

W celu potwierdzenia konieczności serwisowania urządzenia oraz uniknięcia dodatkowych kosztów prosimy, przed oddaniem sprzętu do serwisu, o kontakt z konsultantem firmy Swissvoice Polska pod bezpłatnym numerem Infolinii 0 800 301 749.

Karta Gwarancyjna

Szanowny Kliencie,

Dziękujemy za zakup naszego produktu. Urządzenia firmy Swissvoice są zaprojektowane i wyprodukowane według najnowszych technologii, reprezentują europejskie standardy jakości i niezawodności oraz oferują najwyższą funkcjonalność i niepowtarzalną stylistykę. Przed rozpoczęciem korzystania ze sprzętu należy zapoznać się z procedurami instalacji oraz warunkami eksploatacyjnymi urządzenia szczegółowo opisanymi w jego Instrukcji Obsługi. W przypadku jakichkolwiek problemów prosimy o zwrócenie się do Autoryzowanego Serwisu firmy Swissvoice Polska pod bezpłatnym numerem telefonu 0 800 301 749. Nasi konsultanci służą Państwu pomocą w zakresie porad technicznych i eksploatacyjnych oraz realizacji uprawnień gwarancyjnych.

Warunki gwarancji

Swissvoice Polska Sp. z o.o.

zwana dalej jako „**Swissvoice Polska**”

udziela niniejszym kupującemu gwarancji na urządzenie, opisane szczegółowo w fakturze oraz karcie gwarancyjnej, co do jego dobrej jakości i wykonania. Okres gwarancji wynosi 24 miesiące począwszy od daty sprzedaży urządzenia, potwierdzonej podpisem i pieczęcią sprzedawcy, zaś gwarancja zostaje udzielona zgodnie z wymienionymi niżej warunkami.

Do uznania roszczenia gwarancyjnego w imieniu Swissvoice Polska w Polsce uprawniony jest wyłącznie **Autoryzowany Serwis Swissvoice Polska** zwany dalej „**Autoryzowanym Serwisem**”.

§ 1 Zakres gwarancji

1. Gwarancja dotyczy uszkodzeń urządzeń i oprogramowania. Wraz z niniejszą gwarancją Swissvoice Polska potwierdza, iż urządzenie jest wolne od wad zarówno tkwiących w materiale jak i związanych z niewłaściwym jego wykonaniem (wady powstałe z przyczyny tkwiącej w produkcji), które mogłyby pogarszać lub zakłócać działanie urządzenia w stosunku do danych zawartych w Instrukcji Obsługi dołączonej w momencie jego nabycia.
2. Postępowanie gwarancyjne jest przeprowadzane w taki sposób, że zgodnie z decyzją Swissvoice Polska, urządzenie lub jego poszczególne części zostaną wymienione lub naprawione.
3. Kupującemu przysługuje wymiana urządzenia na nowe, jeżeli:
 - w okresie gwarancji Autoryzowany Serwis dokona trzech napraw gwarancyjnych, a urządzenie nadal będzie wykazywało wady, które uniemożliwiają jego użytkowanie zgodnie z przeznaczeniem,
 - Autoryzowany Serwis stwierdzi na piśmie, że usunięcie wady nie jest możliwe.

Karta Gwarancyjna

4. Własność wymienionych na nowe części zamiennych przysługuje Swissvoice Polska bez zwrotu ich wartości.
5. Swissvoice Polska zobowiązana jest wywiązać się z obowiązków wynikających z gwarancji w terminie 21 (dwudziestu jeden) dni roboczych, a w wyjątkowych przypadkach, w szczególności związanych z koniecznością sprowadzenia niezbędnych części z zagranicy, w terminie do 31 (trzydziestu jeden) dni roboczych.
6. W przypadku uznania roszczeń reklamacyjnych koszty materiałów i robocizny (materiały dostarczone przez Swissvoice Polska oraz robocizna wykonana przez Swissvoice Polska) ponoszone są przez Swissvoice Polska.

§ 2 Okres gwarancji

1. Okres gwarancji rozpoczyna się począwszy od dnia wydania kupującemu urządzenia przez sprzedawcę (data sprzedaży wpisana na karcie gwarancyjnej musi być zgodna z datą faktury/paragonu). Wszystkie roszczenia gwarancyjne zostaną rozpatrzone pod warunkiem, że zostaną zgłoszone w okresie gwarancji w formie pisemnej do Swissvoice Polska. Okres gwarancji dla sprzętu kończy się z upływem 24 miesięcy licząc od dnia wydania urządzenia.

§ 3 Postępowanie gwarancyjne

1. Kupujący, który wykonuje uprawnienia wynikające z gwarancji, obowiązany jest skontaktować się ze sprzedawcą w celu dokonania diagnostyki (zarówno Klient jak i Sprzedawca powinni korzystać z pomocy telefonicznej konsultanta Swissvoice Polska pod bezpłatnym numerem Infolinii 0 800 301 749).

Zgłoszenia reklamacji oraz uzgodnienia optymalnego sposobu przekazania urządzenia do naprawy dokonuje sprzedawca u konsultanta Autoryzowanego Serwisu pod bezpłatnym numerem Infolinii 0 800 301 749.

**Autoryzowany Serwis Swissvoice
Bezpłatna Infolinia 0 800 301 749
(poniedziałek-piątek 8.30-16.30)**

2. W wypadku uznania roszczeń reklamacyjnych koszty związane z transportem urządzenia od i do kupującego i ubezpieczeniem ponosi Swissvoice Polska.
3. Do uznania roszczenia gwarancyjnego w imieniu Swissvoice Polska uprawniony jest w Polsce wyłącznie Autoryzowany Serwis.

Karta Gwarancyjna

4. Z zastrzeżeniem ust.5 roszczenia gwarancyjne zostaną uznane tylko wtedy, jeżeli urządzenie zostało zapakowane w oryginalne opakowanie producenta oraz jeżeli została dołączona poprawnie i w całości wypełniona karta gwarancyjna wraz z fakturą/paragonem zakupu. Egzemplarz karty gwarancyjnej winien wskazywać wszystkie niezbędne dane dotyczące daty sprzedaży urządzenia, nazwy i numeru seryjnego urządzenia oraz dane dotyczące odbiorcy.
5. Jeżeli urządzenie zostanie przesłane do Autoryzowanego Serwisu w innym opakowaniu niż zostało określone w § 3 ust.4, kupujący ponosi całkowitą odpowiedzialność za przesłane urządzenie, w szczególności za uszkodzenia mechaniczne powstałe w transporcie i może zostać w związku z tymi uszkodzeniami pozbawiony gwarancji na to urządzenie w zakresie spowodowanym tymi uszkodzeniami.

UWAGA!

Do przesłanego urządzenia należy dołączyć krótki opis stwierdzonego uszkodzenia w tym: objawy zewnętrzne, środowisko pracy, w jakim się ujawnia, a także czas pracy, po upływie którego zazwyczaj występuje. Ponadto zaleca się podać dokładne dane kontaktowe osoby bezpośrednio korzystającej z urządzenia w celu ewentualnej konsultacji co do charakteru uszkodzenia.

§ 4 Wyłączenie gwarancji

1. Gwarancja nie obejmuje przypadków, gdy:
 - urządzenie zostało uszkodzone lub zniszczone na skutek działania siły wyższej lub wpływów środowiska (pożar, powódź, wilgoć, wyładowania atmosferyczne, przepięcie w sieci telefonicznej lub energetycznej, itp.)
 - uszkodzenie spowodowane jest niewłaściwym użytkowaniem urządzenia, w szczególności w sposób niezgodny z Instrukcją Obsługi;
 - urządzenie zostało otwarte lub było naprawiane przez nieautoryzowany punkt serwisowy lub inną osobę;
 - urządzenie wykazuje jakiegokolwiek rodzaju uszkodzenia mechaniczne, zarówno wewnętrzne jak i zewnętrzne;
 - urządzenie było niewłaściwie transportowane i/lub składowane.
2. Gwarancją nie są objęte takie części jak akumulatory, obudowy, przewody oraz pozostałe elementy posiadające z natury określony czas zużycia, lub innego rodzaju wyposażenie dodatkowe.
3. Gwarancją nie są objęte czynności należące do normalnej obsługi eksploatacyjnej np.: zainstalowanie sprzętu, sprawdzenie działania, logowanie słuchawek, przypisywanie MSN itp.
4. Ponadto, żadne roszczenia gwarancyjne nie zostaną uznane w przypadku, gdy urządzenie nie posiada widocznego numeru seryjnego nadanego przez producenta.

Karta Gwarancyjna

§ 5 Warunki ogólne

1. Niniejsza gwarancja stanowi podstawę stosunku prawnego między kupującym a Swissvoice Polska. Prawa i obowiązki stron reguluje wyłącznie treść postanowień ujętych w niniejszej gwarancji, a z którymi kupujący obowiązany jest zapoznać się przed zawarciem umowy kupna urządzenia. Zawarcie umowy kupna jest jednoznaczne z przyjęciem warunków niniejszej gwarancji.
2. Sądem właściwym dla wszystkich sporów bezpośrednio i pośrednio związanych z niniejszą gwarancją, w takim zakresie jak jest dozwolone, jest sąd właściwy dla siedziby Swissvoice Polska w Warszawie.
3. Gwarancja nie wyłącza, nie ogranicza ani nie zawiesza uprawnień Klienta wynikających z niezgodności towaru z umową (Ustawa z dn. 27.07.2002, Dz. U. Nr 141, poz. 1176).

Dane adresowe Autoryzowanego Serwisu produktów Swissvoice:

Autoryzowany Serwis Swissvoice Polska:

ul. Annopol 4a, Budynek „A”

03-236 Warszawa

Bezpłatna infolinia 0 800 301 749

e-mail: info@swissvoice.pl

<p>Data naprawy:</p> <p>Serwis:..... Imię i nazwisko</p>	<p>Uwagi:</p>
<p>Data naprawy:</p> <p>Serwis:..... Imię i nazwisko</p>	<p>Uwagi:</p>
<p>Data naprawy::</p> <p>Serwis:..... Imię i nazwisko</p>	<p>Uwagi:</p>
<p>Data naprawy::</p> <p>Serwis:..... Imię i nazwisko</p>	<p>Uwagi:</p>
<p>Data naprawy::</p> <p>Serwis:..... Imię i nazwisko</p>	<p>Uwagi:</p>

Swissvoice Polska Sp. z o.o.:
ul. Annopol 4a, Budynek „A”
03-236 Warszawa
e-mail: info@swissvoice.pl
www.swissvoice.net, www.swissvoice.pl
Infolinia 0 800 301 749
20402870_A0